

MULLER MTE 270 EX

MB Sprinter 311/314 CDI Euro6

Ente	Rev.	Descrizione	Data	Dis.	Contr.	Ap.AO
MRK	0	EMISSIONE	15/06/18	A.G.		
INGOMBRO - SCHEDA 54/1 - Rev. 0 - 15/12/00						

D63548

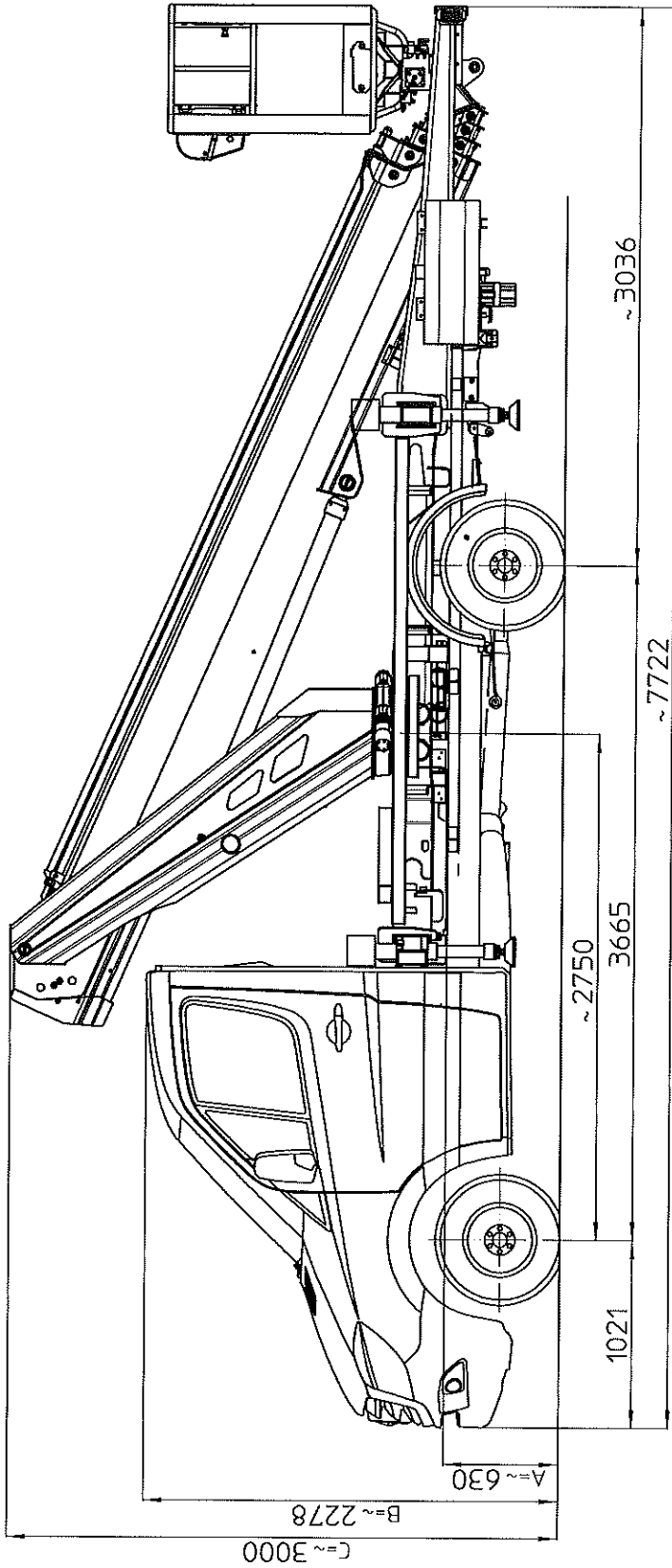

Piattaforma limitata sul settore anteriore

max dislivello 5%

- I - Le quote riportate in disegno sono indicative e possono subire variazioni. In particolare le quote A-B sono relative alle dimensioni dell'autocarro, quindi devono essere verificate sullo stesso. La quota C (altezza totale) e' subordinata alle quote A-B e non comprende eventuali parti flessibili.
- F - Les cotes indiquees dans le dessin sont indicatives et peuvent subir des variations. En outre les cotes A-B sont relatives aux dimensions du porteur, donc elles doivent être vérifiées sur le porteur même. La cote C (hauteur totale) est subordonnée aux cotes A-B et n'inclut pas des parties flexibles.
- E - The dimensions shown in the drawing are an indication and may undergo changes. Further the dimensions A-B are related to the truck sizes, therefore they must be verified. The dimension C (total height) is subject to A-B and does not include hoses.
- D - Die Maße, die in der Zeichnung gezeigt werden, sind eine Anzeige und können Änderungen durchmachen. Die Abmessungen A-B betreffen die Fahrzeugmasse, daher sollen sie geprüft werden. Die Abmessung C (Gesamthöhe) hängt von A-B Abmessungen ab, die schlauche sind ausgeschlossen.

TIPO DI STABILIZZAZIONE	PORTATA CESTELLO (kg)
PIEDI IN SAGOMA	230 kg
PIEDI PARZIALI	D63547
PIEDI ESTESI	D61723
SOTTOPONTE	
DIAGRAMMI DI LAVORO	
CARICO UTILE:	
DISEGNO STABILIZZAZIONE	D63551
AUTOCARRO	1° ASSE
TARE A VOTO:	1275 kg (*)
MASSIMI AMMESSI:	1650 kg
P.L.T.:	3500 kg
NOTE:	(*) riferite senza ruota di scorta

MULLER MTE 270 EX

MB Sprinter PTT=3500kg

Ente	Rev.	Descrizione	Data	Dis.	Confr. Ap.AQ
MRK	0	EMISSIONE	18/06/18	A.G.	

INGOMBRO - SCHEDA 54/1 - Rev. 0 - 15/12/00

D63551

